





ВАЖНО

Актуальные руководства по эксплуатации и каталоги запчастей размещены на веб-сайте. <http://www.metalfach.com.pl/ru/materialy-do-pobrania>

ИНФОРМАЦИЯ О КОРМОРАЗДАТЧИКЕ:

Вид транспортного средства:		Кормораздатчик BelMix
Торговое обозначение:		T659
Обозначение типа:		
Идентификационный номер кормораздатчика ^{1/} :	
Производитель кормораздатчика:		ООО "METAL-FACH" 16-100 Сокулка ул. Кресова, 62 Тел.: (0-85) 711 98 40 Факс: (0-85) 711 90 65
Продавец:	Адрес:
	Тел./Факс:
Дата поставки	
Владелец или пользователь	Имя и фамилия
	Адрес
	Тел./Факс



УКАЗАНИЕ

Указание: Запишите тип и серийный номер кормораздатчика. Указывайте этот номер при каждом обращении к авторизованному продавцу.

^{1/} Эти данные можно найти на заводском щитке кормораздатчика, расположенном на передней балке рамы шасси машины

* ненужное зачеркнуть

СОДЕРЖАНИЕ

1.	ВВЕДЕНИЕ	5	5.6.2.	Выгрузные стандартные окна	20
1.1.	Назначение	5	5.6.3.	Выгрузные окна возле подавателя	21
1.2.	Оснащение	5	5.7.	Управление	21
1.3.	Идентификация машины	7	5.7.1.	Управление задвижками изнутри трактора	21
2.	ОБЩИЕ УКАЗАНИЯ ПО БЕЗОПАСНОСТИ	7	5.7.2.	Управление гидравлическим контрольным с площадки	21
2.1.	Общие рекомендации, символы и определения	7	5.8.	Загрузка, измельчение - смешивание, разгрузка корма	22
2.1.1.	Места расположения пиктограмм на кормораздатчике	11	5.9.	Очистка	22
3.	ТЕХНИЧЕСКИЕ ХАРАКТЕРИСТИКИ, ОБЩИЕ ДАННЫЕ	12	5.9.1.	Правила очистки машины	23
3.1.	Общие данные	12	5.9.2.	Удаление закупорок	23
3.2.	Подробные данные	14	5.10.	Передвижение по дорогам общего пользования	23
4.	КОНСТРУКЦИЯ И ПРИНЦИП ДЕЙСТВИЯ КОРМОРАЗДАТЧИКА	16	6.	ПЕРИОДИЧЕСКОЕ ТЕХОБСЛУЖИВАНИЕ	24
4.1.	Система взвешивания	17	6.1.	Смазка и техобслуживание	24
4.1.1.	Взвешивающая система	17	6.2.	Техническое обслуживание	24
4.1.2.	Положение весов относительно вала отбора мощности	18	6.3.	Замена ножей смесителя	25
5.	ИНФОРМАЦИЯ ПО ЭКСПЛУАТАЦИИ КОРМОРАЗДАТЧИКА	19	6.4.	Проверка шин	26
5.1.	Опора дышла на вал отбора мощности.	19	6.5.	Тормозная система	26
5.2.	Изменение положения дышла без двухступенчатой передачи	19	6.5.1.	Техобслуживание пневматической системы тормозов	27
5.3.	Опорная пята	19	6.5.2.	Регулировка элементов тормозной системы	27
5.4.	Агрегатирование с трактором	19	7.	ДЕМОНТАЖ И ВЫВОД ИЗ ЭКСПЛУАТАЦИИ	28
5.5.	Крепление гидравлических, пневматических и электрических проводов	20	8.	ОСТАТОЧНЫЙ РИСК	28
5.6.	Выгрузные окна - зона безопасности	20	8.1.	Описание остаточного риска	28
5.6.1.	Защита пвх при разгрузках	20	8.2.	Оценка остаточного риска	29
			9.	УСЛОВИЯ ГАРАНТИИ	29

1. ВВЕДЕНИЕ

Данное руководство по эксплуатации предоставляет пользователю информацию в области использования, эксплуатации и технического обслуживания машины, включает в себя эксплуатационные характеристики, требования, касающиеся безопасной и профессиональной эксплуатации машины, позволяет лучше ее использовать при максимальном сроке службы и надежности. Содержит также указания, как заказать запасные части.

Внимательно ознакомьтесь с руководством по эксплуатации, это поможет Вам избежать несчастных случаев, четко и эффективно эксплуатировать машину и сохранить гарантию до конца гарантийного срока. Самовольные изменения, внесенные в конструкцию кормораздатчика, могут освободить производителя от ответственности за возникшие убытки или ущерб.

Компания ООО "METAL-FACH" оставляет за собой право вводить изменения без предварительного уведомления, без взятия на себя каких-либо обязательств.

КАЖДЫЙ ПОЛЬЗОВАТЕЛЬ КОРМОРАЗДАТЧИКА, ПРЕЖДЕ ЧЕМ ПРИСТУПИТЬ К РАБОТЕ, ДОЛЖЕН ОБЯЗАТЕЛЬНО ОЗНАКОМИТЬСЯ С СОДЕРЖАНИЕМ ДАННОГО РУКОВОДСТВА. РУКОВОДСТВО ПО ЭКСПЛУАТАЦИИ ЯВЛЯЕТСЯ НЕОТЪЕМЛЕМОЙ ЧАСТЬЮ СТАНДАРТНОЙ КОМПЛЕКТАЦИИ КОРМОРАЗДАТЧИКА Т 659.

Это необходимо для того, чтобы соблюдать правила эксплуатации кормораздатчика, в целях безопасности его использования и продления срока его эксплуатации. Это обуславливает право на гарантийное обслуживание.

1.1. НАЗНАЧЕНИЕ

Кормораздатчик используется для приготовления, транспортировки и дозирования корма непосредственно в кормушки скота. Благодаря своим габаритам и маневренности кормораздатчик BelMix предназначен, в частности, для хозяйств, имеющих коровники с узкими кормовыми проходами и низкими въездными воротами.

Кормораздатчик BelMix работает с тракторами мощностью мин. 60 кВт (более подробное описание находится в таблице 3.1), имеющими два исправных разьема внешней гидравлической системы, разъем для подключения тормозной системы и гнездо для подключения электрической системы 12 В и верхнее устройство навески или сцепку для сельскохозяйственных машин, переносящую вертикальную нагрузку мин. 30 кН. Кормораздатчик оснащен поворотной тягой с петлей 045мм. При использовании двухступенчатой передачи минимальная мощность трактора составляет 40 кВт. Для загрузки объемных кормов в рулонах (сенаж, силос, солома, сено) в бункер кормораздатчика следует использовать фронтальные или телескопические погрузчики.

1.2. ОСНАЩЕНИЕ

В комплект поставки основного оснащения кормораздатчика входит:

1. Руководство по эксплуатации и каталог запасных частей
2. Гарантийный талон
3. Вал шарнирно-телескопический (соединительный к трактору):
 - с муфтой на срезной штифт (стандарт)
6R-605-7-BA-K601- 680 Нм, 540 об/мин (SIPMA)
 - с фрикционной муфтой (в кормораздатчике без 2-ступенчатой передачи, свыше 10м3) 6R-602-7-BA-C601 - 630 Нм, 540 об./мин. (SIPMA)
4. Вал шарнирно-телескопический (промежуточный - для планетарного редуктора):
 - без 2-ступенчатой передачи.
V601410ENC17115 - 880Нм 540 об./мин. (COMER)
 - - с 2-ступенчатой передачей
V601410ENC15115 - 880Нм 540 об./мин. (COMER)



ВНИМАНИЕ!

Использование вала с другими техническими характеристиками может являться причиной аварии, которая повлечет за собой потерю гарантии на изделие.



ДЕКЛАРАЦИЯ О СООТВЕТСТВИИ ЕС



ДЛЯ МАШИНЫ

Компания ООО "METAL-FACH"

ул. Кресова, 62

16-100 СОКУЛКА

являющаяся производителем изделия,

удостоверяет с полной ответственностью, что машина:

КОРМОРАЗДАТЧИК „BELMIX”

тип/модель: T659

заводской номер:

год изготовления:

к которой относится настоящая декларация, соответствует требованиям:

-Директивы 2006/42/ЕС ЕВРОПЕЙСКОГО ПАРЛАМЕНТА И СОВЕТА от 17 мая 2006 года о машинах, а также Распоряжения Министра экономики от 21 октября 2008 г. об основных требованиях для машин (Закон. вестник № 199, поз. 1228);

Для оценки соответствия применялись следующие унифицированные нормы:

PN-EN 1853+A1:2009E	PN-EN ISO 13857:2010P
PN-EN ISO 4254-1:2009E	PN-EN ISO 12100:2012P
PN-EN 703+A1 2009	

-а также норм: PN-ISO 3600:1998, PN-ISO 11684:1998 и Распоряжения Министра инфра-структуры от 31.12.2002 г. о технических условиях транспортных средств и их необходимом оснащении (Закон. вестник за 2003 г. № 32 поз. 262 с последующими изменениями)

Отчёт по испытаниям безопасности №: LBC/65/12.

Ответственный за техническую документацию: технический отдел Metal-Fach

Настоящая декларация о соответствии ЕС утрачивает силу в случае введения изменений или модернизации изделия пользователем без согласия производителя.

Сокулка,

Председатель Правления

Яцек Марек Кухаревич

1.3. ИДЕНТИФИКАЦИЯ МАШИНЫ

Информация, касающаяся кормораздатчика, указана на заводском щитке (рис. 2), прикреплённом к главной раме (рис. 1). При покупке следует проверить соответствие заводского номера, указанного в руководстве по эксплуатации и в гарантийном талоне, с номером серии, указанным на заводском щитке.



Рис. 1. Размещение щитка на кормораздатчике BelMix T659



Рис. 2 Заводской щиток

2. ОБЩИЕ УКАЗАНИЯ ПО БЕЗОПАСНОСТИ

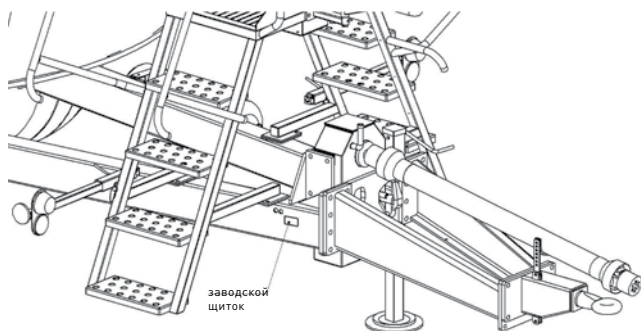
2.1. ОБЩИЕ РЕКОМЕНДАЦИИ, СИМВОЛЫ И ОПРЕДЕЛЕНИЯ

	Несоблюдение этих указаний может привести к повреждению машины или ее отдельных компонентов.
ВАЖНО	
	Такой предупреждающий знак в данном руководстве обозначает необходимость соблюдения особой осторожности из-за риска для людей и возможности повреждения машины.
ОСТОРОЖНО!	
	Тщательное соблюдение этих указаний и рекомендаций очень важно.
ВНИМАНИЕ!	

1. Кормораздатчик может обслуживать исключительно оператор, который прошел подготовку в области обслуживания машины, ознакомился с руководством по эксплуатации и имеет разрешение на управление трактором.
2. Пользователь машины должен соблюдать указания, содержащиеся в этом руководстве по эксплуатации, а также предупреждающие знаки и надписи, размещенные на машине. Значение отдельных предупреждающих знаков указано в разделе 2.1.
3. При эксплуатации и ремонте машины следует соблюдать Распоряжение Министра сельского хозяйства и пищевой промышленности от 12.01.1998 о правилах безопасности и гигиены труда в сельском хозяйстве [Зак. вестник 12/98, поз. 51].

4. Перед началом работы с кормораздатчиком следует убедиться, что:
 - кормораздатчик и трактор исправны,
 - трактор оснащен боковыми зеркалами, обеспечивающими видимость с обеих сторон машины,
 - все кожухи исправны, а в частности кожухи шарнирно-телескопического вала,
 - поблизости нет никаких посторонних лиц,
 - опасная зона достаточно хорошо видна.
5. Загрузку кормораздатчика следует производить только с подключенным и включенным трактором. В процессе загрузки смешивающий шнек должен работать.
6. Во время загрузки в кормораздатчике необходимо затянуть стояночный тормоз, а сам он должен находиться на плоской, ровной поверхности.
7. Следует обратить особое внимание на осторожность при выгрузке в помещениях. Помещения должны иметь надлежащую вентиляцию, а работу трактора необходимо сократить до минимума, чтобы выхлопные газы не вызвали опасности для оператора свиного стада.
8. Перед началом работы кормораздатчиком следует убедиться в том, что в бункере не находятся люди или нежелательные предметы, препятствующие работе.
9. Ремонт, смазка, очистка, замена ножей могут выполняться только при выключенном двигателе трактора, ключе, вынутым из замка зажигания и затянутом стояночном тормозе.
10. Выходя из трактора, следует каждый раз выключить двигатель трактора, вынуть ключ из замка зажигания и затянуть стояночный тормоз.
11. Во время агрегатирования и отсоединения кормораздатчика следует соблюдать особую осторожность. Машину можно агрегатировать только с тракторами соответствующего класса и с соответствующей мощностью двигателя.
12. Для привода кормораздатчика следует использовать шарнирно-телескопический вал (ШТВ) с комплектными и неповрежденными (в хорошем состоянии) кожухами.
13. Управление работой кормораздатчика должно осуществляться исключительно с рабочего места оператора.

14. Входить на платформу машины, а в частности, в бункер можно исключительно при абсолютной неподвижности машины и при выключенном двигателе трактора.

15. При замене ножей следует соблюдать особую осторожность и использовать защитную одежду и твердую обувь.

16. Во время передвижения кормораздатчиком по дорогам общего пользования соблюдайте правила дорожного движения. Скорость движения должна всегда выбираться с учетом условий на дороге и не может превышать 25 км/ч.

17. Кормораздатчик следует парковать и хранить ровной и твердой поверхности. Во время хранения машина должна быть оперта на опоре, должна быть предохранена от перемещения с помощью стояночного тормоза или клиньев под колесами.

18. Рекомендуется использовать соответствующую рабочую одежду для трактористов и ботинки на противоскользкой подошве, напр. описанные ниже.

- Рабочая одежда должна соответствовать стандарту PN-EN 340:2006.
- Защитная обувь с металлической вкладкой с защитой от удара и подноском, согласно стандарту EN 345-1.

Кроме того, ботинки должны прочно охватывать ногу в щиколотке, так как травмы в этой области случаются довольно часто, особенно во время выхождения из трактора.

	<p>ЗАПРЕЩАЕТСЯ:</p> <ul style="list-style-type: none"> • использовать неисправный кормораздатчик или трактор, • использовать кормораздатчик с неисправными кожухами движущихся частей, • выполнять техобслуживание, когда двигатель работает, • пребывать в бункере кормораздатчика во время работы и движения, • включать двигатель, если в зоне загрузки/разгрузки корма находятся посторонние лица, и особенно дети!
<p>ВНИМАНИЕ!</p>	

	<p>ЗАПРЕЩАЕТСЯ:</p> <ul style="list-style-type: none"> • находиться между трактором и машиной во время работы двигателя трактора, • становиться на краю бункера, входить или наклоняться внутрь бункера во время работы смесителя, • находиться на силосе или на куче во время [ручной] загрузки корма в бункер кормораздатчика, • передвигаться по дорогам общего пользования без исправных тормозов и сигнальных устройств, • оставлять кормораздатчик на склонах без затянутого стояночного тормоза или блокировки колес клиньями, • использовать свободную одежду во время обслуживания и ремонта кормораздатчика.
ВНИМАНИЕ!	

	Запрещается работать кормораздатчиком, если вблизи находятся люди
ВНИМАНИЕ!	

	Запрещается обслуживать кормораздатчик лицам, находящимся в нетрезвом состоянии.
ВНИМАНИЕ!	

Предупреждающие знаки и надписи, размещенные на кормораздатчике, информируют пользователя о возможных рисках и о том, каким образом их избежать во время работы. Пользователь обязан заботиться о том, чтобы наклейки с предупреждающими знаками и надписями, размещенные на машине, были чистыми и разборчивыми.

Неразборчивые, поврежденные или потерянные наклейки следует немедленно заменить новыми. Наклейки можно приобрести у производителя кормораздатчика.

	Пользователь обязан заботиться о том, чтобы наклейки с предупреждающими знаками и надписями, размещенные на машине, были чистыми и разборчивыми.
ВНИМАНИЕ!	

№ п.п.	Символ (знак) безопасности	Значение символа (знака) или содержание надписи	Место размещения на кормораздатчике
1.		Прочтите руководство по эксплуатации.	На передней части сцепки
2.		Выключите двигатель и выньте ключ из замка зажигания перед началом действий по техобслуживанию или ремонтам.	На передней части сцепки
3.		Не занимайте места вблизи тяг подъемника во время работы кормораздатчика.	На передней части сцепки
4.		Не прикасайтесь к элементам машины до тех пор, пока все они не остановятся.	Кожух ВПМ

ОБЩИЕ УКАЗАНИЯ ПО БЕЗОПАСОСТИ

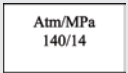
5.		Предупреждающая надпись	На передней части сцепки		
6.		Направление и скорость вращения ВПМ.	Кронштейн площадки		
7.		Давление воздуха в шинах	По бокам бункера, над колесами		
8.		Запрет пребывания вблизи работающей машины.	На бункере, возле люков		
9.		Предупреждающая надпись.	От передней до верхней части бункера		
10.		Предупреждающая надпись.	От передней до верхней части бункера		
11.		Место крепления стропов крана.	По бокам бункера в верхней части, петля сцепки и задняя часть машины		
12.		Место нанесения смазки.	Гидравлические цилиндры		
13.		Управление контрольным рычагом. Раздавливание пальцев стопы или стопы. Сила, прикладываемая сверху	По бокам бункера		
14.		Подключение к трактору	Дышло машины		
15.		Информационная надпись	По бокам бункера, над колесами		
16.		Информационная надпись	Над разгрузочным окном		
17.		Падение с площадки	От передней до верхней части бункера		
18.		Обратите внимание на вал отбора мощности.	Площадка		

19.		Риск защемления рук	Возле разгрузочного окна
20.		Грозит отрезанием пальцев	Возле разгрузочного окна
21.	<i>Ubrania się przebywania na pomości podczas pracy i transportu wozu paszowego</i>	Предупреждающая надпись	От передней до верхней части бункера
18.		Информационная надпись	От передней до верхней части бункера

2.1.1. МЕСТА РАСПОЛОЖЕНИЯ ПИКТОГРАММ НА КОРМОРАЗДАТЧИКЕ



Рис. 3 Место расположения пиктограмм на машине (вид с правой стороны).



ВНИМАНИЕ!

Пользователь кормораздатчика обязан в течение всего срока эксплуатации заботиться о том, чтобы предупреждающие символы и надписи, размещенные на машине, были разборчивыми. В случае их повреждения или износа их следует заменить новыми.

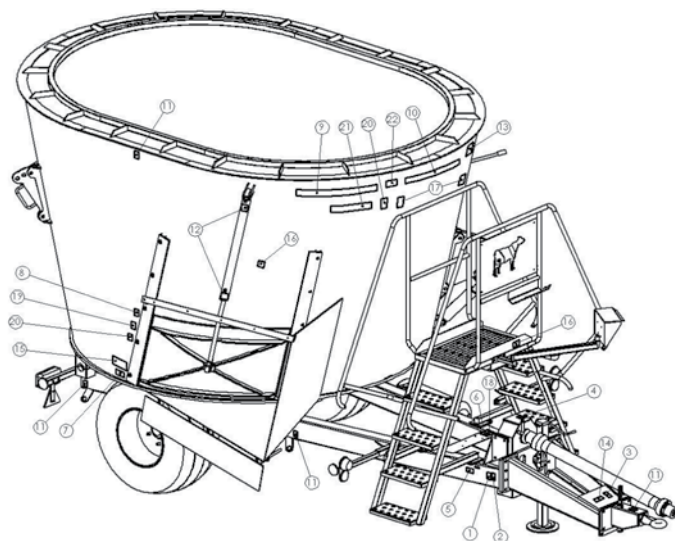
3. ТЕХНИЧЕСКИЕ ХАРАКТЕРИСТИКИ, ОБЩИЕ ДАННЫЕ

3.1. ОБЩИЕ ДАННЫЕ

№ п.п.	Перечень	Единица измерения	Значение
1.	2.	3.	4.
1.	Тип машины	-	прицепная, одноосевая
2.	Модель	-	BelMix
3.	Символ машины	-	T659
	Товарно-материальный код	-	0826-299-765-901
	Код согласно польской классификации товаров и услуг	-	29.32.34-75.00
4.	Рабочая/транспортная скорость	[км/ч]	5/25
5.	Давление в гидросистеме трактора	[Атм./МПа]	140/14
6.	Производительность насоса	[л/мин]	40
7.	Агрегатирование с трактором:	[мм]	45 сцепка для с/х техники/нижнее и верхнее навесное устройство
	- диаметр проушины дышла - сцепное устройство трактора		
8.	Количество обслуживающего персонала	-	1 (оператор трактора)
9.	Устройство измельчитель-смеситель:	-	- вертикальный шнек - механический
	- тип		
	- вид привода		
10.	Механизм выгрузки (раздачи):	-	- разгрузочные окна, ленточный транспортер - механический
	- вид раздачи корма		
	- вид привода		

11.	Давление в шинах	[бар/кПа]	3,5/350
12.	Тормозная система стояночный тормоз:		
	- вид	-	- пневматический, однопроводной
	- управление	-	- от трактора
	стояночный тормоз:		
	- вид	-	- пневматический, однопроводной
	- управление	-	- от трактора
13.	Электропроводка	[В]	12
14.	Световые приборы	-	в соответствии с правилами дорожного движения



ВНИМАНИЕ!

- Производитель сохраняет за собой право вводить изменения в технические характеристики изделия
- Собственный вес указан с допуском +/- 2% (значение находится в диапазоне высоты ванны)

3.2. ПОДРОБНЫЕ ДАННЫЕ

№ п.п.	Перечень	Ед. измерения	Значение						
			5	6	7	8 Стандарт	8 повышенный развернутый	8 развернутый	9 Стандарт
1.	Ёмкость	м³							
2.	Символ машины	-	T659/9	T659/3	T659/11	T659/7	T659/18	T659/5	T659/1
3.	Размеры:								
	- длина	[мм]	4890	4970	4490	5050	5520	5520	5430
	- ширина	[мм]	2200	2200	2200	2300	2200	2200	2500
	- высота	[мм]	2350	2470	2600	2520	2350	2200	2520
4.	Вес	[кг]	3050	3100	3200	3800	3820	3800	3835
	Доп. грузоподъёмность	[кг]	1800	2000	2200	2400	2400	2400	2600
5.	- мин. мощность трактора	[кВт]	60	60	60	60	60	60	60
	- с двухступенчатой передачей	[кВт]	40	40	40	40	40	40	40
6.	Нагрузка на сцепку	[кН]	7,8	8,5	9,2	9,8	10,2	14	10,5
7.	Количество ножей на шнеке	шт.	8	8	8	8	10	10	8
8.	Шины	-	10,0/75-15,3 18PR	10,0/75-15,3 18PR	10,0/75-15,3 18PR	400/60-15,3 14PR	10,0/75-15,3 18PR	10,0/75-15,3 18PR	400/60-15,3 14PR

№ п.п.	Перечень	Ед. измерения	Значение						
			9 развернутый	10	11	12	13	14	18
1.	Ёмкость	м ³							
2.	Символ машины	-	T659/6	T659/12	T659	T659/13	T659/2	T659/15	T659/18
3.	Размеры:								
	- длина	[мм]	5540	5375	5480	5500	5555	7110	7110
	- ширина	[мм]	2300	2500	2500	2500	2500	2400	2330-2450
	- высота	[мм]	2300	2620	2710	2880	3030	2400	3040
4.	Вес	[кг]	3835	3900	3970	4020	4080	5600	5900
	Доп. грузоподъёмность	[кг]	2600	2800	3000	3200	3400	4500	6500
5.	- мин. мощность трактора	[кВт]	60	60	60	60	60	60	60
	- с двухступенчатой передачей	[кВт]	40	40	40	40	40	40	40
6.	Нагрузка на сцепку	[кН]	15	11,2	12	12,7	13,3	14,1	14,8
7.	Количество ножей на шнеке	шт.	10	8	8	8	8	8	8
8.	Шины	-	10,0/75-15,3 18PR	400/60-15,3 14PR	400/60-15,3 14PR	400/60-15,3 14PR	400/60-15,3 14PR	400/60-15,3 14PR	400/60-15,3 14PR

4. КОНСТРУКЦИЯ И ПРИНЦИП ДЕЙСТВИЯ КОРМОРАЗДАТЧИКА

Схема кормораздатчика представлена на рис. 4



Рис. 4 Кормораздатчик T659:

1 - шасси, 2 - бункер, 3 - смеситель, 4 - разгрузка, 5 - площадка с лестницей, 6 - весы

Кормораздатчик состоит из следующих основных узлов:

- шасси (рама, ось с двумя ходовыми колесами, дышло, опора дышла),
- тормозной пневматической системы,
- приводного узла (I шарнирно-телескопический вал, промежуточный валик или 2-ступен. передача (II шарнирно-телескопический вал, угловая зубчатая передача)
- смешивающе-размельчающего узла (бункер и шнековый смеситель с ножами, приводимый в движение угловой зубчатой передачей),
- узла разгрузки (задвижка с гидравлическим приводом, выгрузные окна)
- системы взвешивания
- осветительных приборов для движения по дорогам общего пользования.

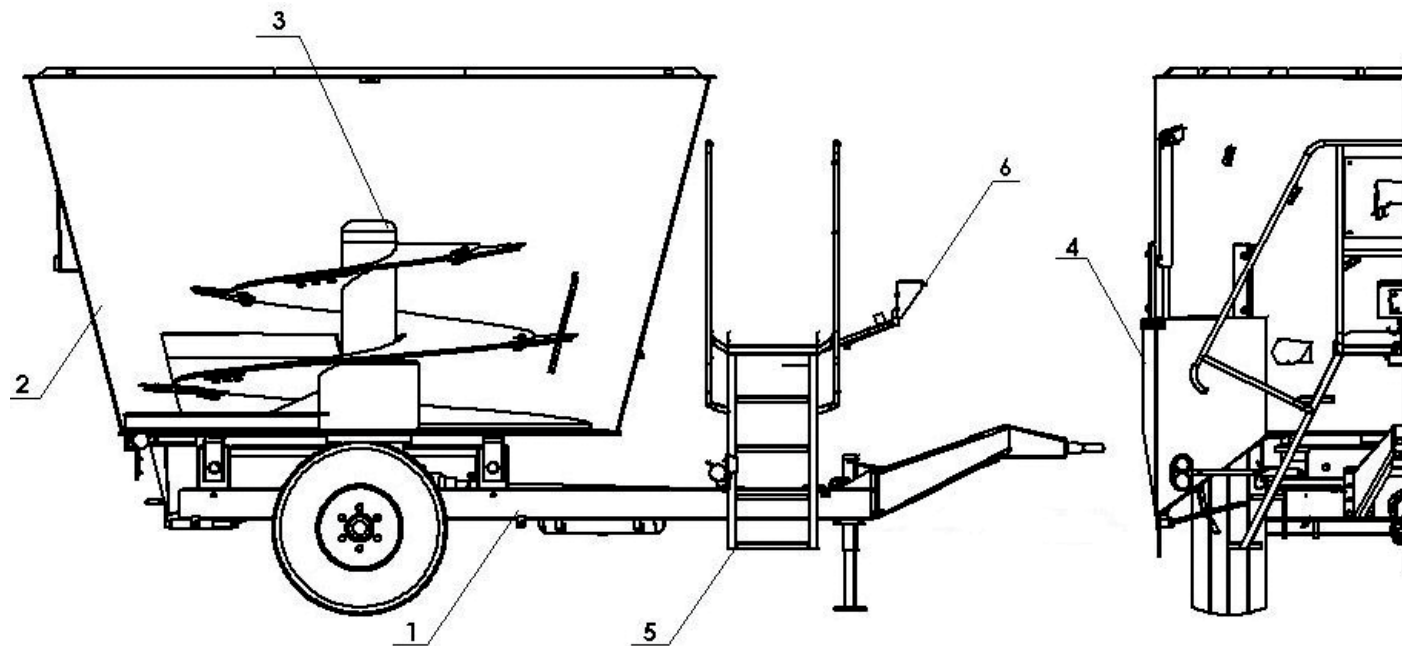
Загруженные в бункер компоненты корма размельчаются с помощью ножей смесителя и смешиваются друг с другом, а затем выгружаются через выгрузные окна в кормушки или на кормовой коридор. Визуальный контроль измельчения и смешивания кормов осуществляется с площадки управления, которая служит также для ручной загрузки сыпучих кормов. Бункер увенчан кольцом, предотвращающим для выброс корма наружу в случае большой доли соломы, сена и силоса из трав. Дно ванны кормораздатчика по конструктивно-технологическим соображениям имеет отклонение от плоскостности до 10мм.

4.1. СИСТЕМА ВЗВЕШИВАНИЯ

4.1.1. ВЗВЕШИВАЮЩАЯ СИСТЕМА

Кормораздатчики оснащены электронной взвешивающей системой с четырьмя отдельными взвешивающими датчиками, с возможностью программирования 50-ти различных рационов кормов. При программировании любого рациона можно ввести до 30-ти компонентов разного веса. Во время засыпки в бункер компонентов корма на экране отображается их общий вес. Система взвешивания позволяет сохранить точные пропорции компонентов корма в соответствии с рационом.

	<p>Дополнительная информация, касающаяся эксплуатации взвешивающей системы, находится в подробном руководстве по эксплуатации блока управления весами, которое поставляется производителем вместе с кормораздатчиком. Руководство по эксплуатации блока управления весами прилагается к данному руководству по эксплуатации кормораздатчика.</p>
<p>ВАЖНО</p>	

4.1.2. ПОЛОЖЕНИЕ ВЕСОВ ОТНОСИТЕЛЬНО ВАЛА ОТБОРА МОЩНОСТИ

Кронштейн весов вращается на плече спереди площадки в пределах 180 градусов. Панель находится на безопасном расстоянии от вала отбора мощности - 570мм.



Рис. 5 Положение весов относительно вала отбора мощности

5. ИНФОРМАЦИЯ ПО ЭКСПЛУАТАЦИИ КОРМОРАЗДАТЧИКА

5.1. ОПОРА ДЫШЛА НА ВАЛ ОТБОРА МОЩНОСТИ.

Вал отбора мощности опирается на кронштейне, укрепленном на дышле. В случае верхнего дышла кронштейн вала установлен с другой стороны и подвешен под сцепкой.

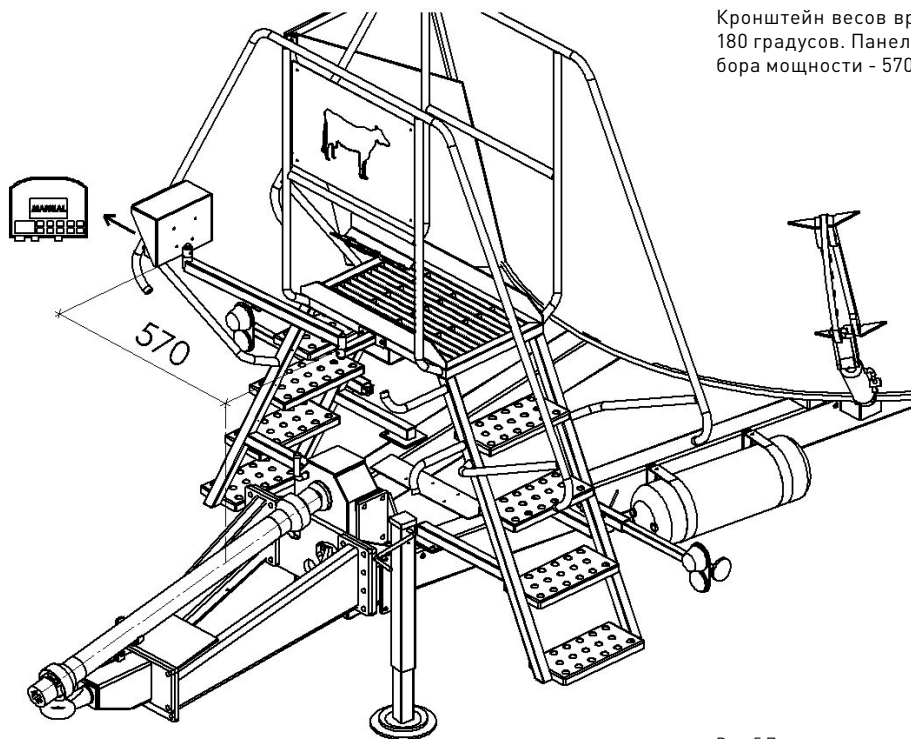

Рис. 6 Опора вала отбора мощности.

5.2. ИЗМЕНЕНИЕ ПОЛОЖЕНИЯ ДЫШЛА БЕЗ ДВУХСТУПЕНЧАТОЙ ПЕРЕДАЧИ

В зависимости от сцепного устройства трактора, может появиться необходимость изменить положение дышла кормораздатчика в соответствии с навеской трактора. Для соединения с верхним навесным устройством дышло должно быть в верхнем положении, для соединения с нижней сцепкой для сельскохозяйственной техники дышло должно находиться в нижнем положении.

Высота проушины дышла составляет:

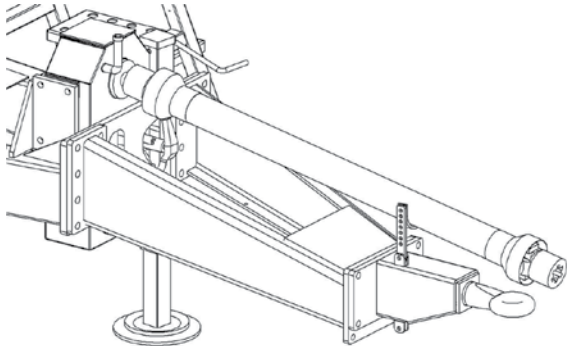
- в верхнем положении - $54 \div 100$ см,
- в нижнем положении - $20 \div 67$ см

Дышло привинчено к раме шестнадцатью винтами М16х50 (8.8). Для того, чтобы изменить положения дышла, необходимо отвинтить эти винты, повернуть дышло и привинтить винтами. Винты следует затянуть с моментом 210 Нм. Во время выполнения вышеупомянутых действий будьте осторожны - есть риск придавливания ног. Из-за большого веса дышла действия при изменении его положения должны выполняться два человека. Перед началом изменения положения дышла, кормораздатчик следует установить на ровной и твердой поверхности, подпереть опорой и затянуть стояночный тормоз.

5.3. ОПОРНАЯ ПЯТА

Опорная пята расположена в передней части рамы, рядом с дышлом. Нижняя поверхность пяты имеет диаметр $\varnothing 220$. Размер данной поверхности подобран таким образом, чтобы она не заваливалась в неутрабованный грунт.

5.4. АГРЕГАТИРОВАНИЕ С ТРАКТОРОМ

Кормораздатчик может работать только с исправными тракторами мощностью мин. 60 кВт (более подробное описание находится в таблице 3.1), которые имеют два разъема внешней гидравлики и навесное устройство (верхнее транспортное или для сельскохозяйственной техники), переносящее вертикальные нагрузки макс. 30 кН. Для соединения трактора с кормораздатчиком следует выполнить следующие действия:

- подъехать трактором так, чтобы проушина кормораздатчика оказалась в вилке сцепки трактора,
- выключить двигатель трактора, вынуть ключ из замка зажигания и затянуть ручной тормоз,
- соединить проушину дышла со сцепкой пальцем и зафиксировать чекой,
- соединить шарнирно-телескопический вал с ВПМ кормораздатчика и ВОМ трактора - проверить защелкивающиеся предохранения и закрепить цепи кожухов,

- соединить гидравлические шланги кормораздатчика с разъёмами внешней гидравлики трактора,
- подключить провод тормозной системы машины к разъёму тормозной системы трактора,
- подключить вилку весов или освещения машины к электрической розетке трактора.

После выполнения вышеупомянутых действий, следует проверить правильность работы кормораздатчика, запуская последовательно все его узлы: смешивающий шнек, задвижку разгрузочного отверстия и ленточный транспортер (опция).

5.5. КРЕПЛЕНИЕ ГИДРАВЛИЧЕСКИХ, ПНЕВМАТИЧЕСКИХ И ЭЛЕКТРИЧЕСКИХ ПРОВОДОВ

Гидравлические, пневматические и электрические провода устанавливаются с помощью двух труб для оплетки, а затем их закрепляют на креплении в верхней части площадки.



Рис. 7 Крепление проводов на кронштейне

5.6. ВЫГРУЗНЫЕ ОКНА - ЗОНА БЕЗОПАСНОСТИ

5.6.1. ЗАЩИТА ПВХ ПРИ РАЗГРУЗКАХ

Защита из ПВХ полностью предохраняет разгрузку в выгрузных окнах в стандартных кормораздатчиках. Данная защита находится также с обеих сторон транспортера в местах высыпания корма. Материал выдерживает точечное давление 50кг.

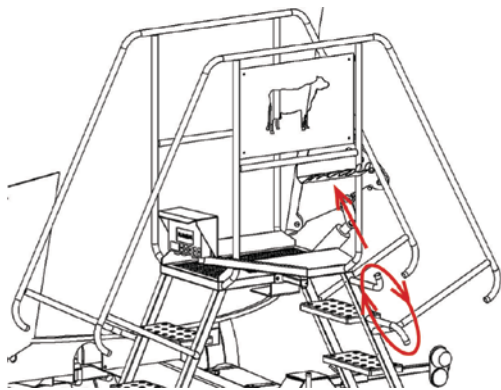
5.6.2. ВЫГРУЗНЫЕ СТАНДАРТНЫЕ ОКНА

Зона безопасности по отношению к шнеку для смешивания находится на расстоянии 870мм. Минимальный размер 850мм в этом случае соблюден. Пользователь не в состоянии дотянуться до бункера, в котором находится смешивающий шнек.



Рис.8 Безопасное расстояние в выгрузном окне

5.6.3. ВЫГРУЗНЫЕ ОКНА ВОЗЛЕ ПОДАВАТЕЛЯ

В переднем подавателе кормораздатчика находятся два выгрузных окна с левой и правой стороны. Безопасное расстояние соблюдено согласно норме PN-EN 703:20004E. В области кормораздатчиков шириной от 2200 до 2500 мм диапазон безопасного расстояния составляет 850-920мм.

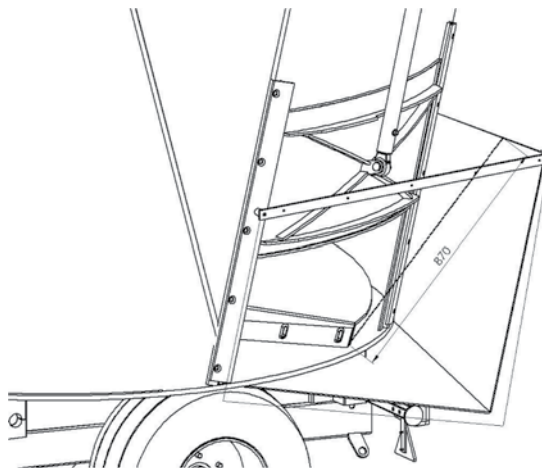

Рис. 9 Безопасное расстояние в переднем подавателе (вид сверху)

5.7. УПРАВЛЕНИЕ

Управление гидравлики, пневматики и освещения осуществляется, главным образом, изнутри трактора. Управление гидравликой осуществляется с помощью рычага, благодаря которым мы можем открывать боковые задвижки и приводить в движение гидравлический контронож. Управление пневматическим тормозом осуществляется с помощью ножной педали в нижней части кабины. Освещение кормораздатчика включается внутри после предварительного подключения к электрической розетке трактора.

5.7.1. УПРАВЛЕНИЕ ЗАДВИЖКАМИ ИЗНУТРИ ТРАКТОРА

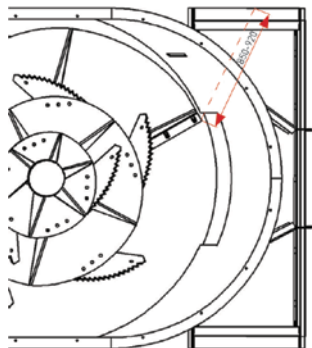
Управление задвижками осуществляется с помощью двух рычагов привинченных к крепежному листу. Данный лист необходимо закрепить внутри кабины трактора. При помощи данных рычагов можно контролировать высоту задвижки по вертикали, вверх-вниз. Высота высыпания количества корма следует подобрать в зависимости от потребности и скорости движения кормораздатчика.



Рис.10 Рычаги с листом, установленные внутри кабины трактора

5.7.2. УПРАВЛЕНИЕ ГИДРАВЛИЧЕСКИМ КОНТРОНОЖОМ С ПЛОЩАДКИ

Управление гидравлическим контроножом осуществляется за пределами кабины водителя трактора с помощью рычага, который находится при входе на рабочую площадку.

- перемещение рычага в наружную сторону (от кормораздатчика) приведет к перемещению контроножа наружу бункера,
- перемещение рычага во внутреннюю сторону (к кормораздатчику) приведет к перемещению контроножа внутрь бункера,

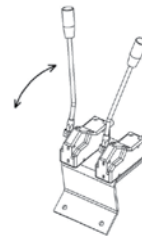
Для безопасного использования гидравлического рычага всегда перед операцией выдвигения/задвигки убедитесь, что контронож не поврежден и не загрязнен, что могло бы привести к сбою в работе или к повреждению. Правильное управление рычагом осуществляется в том случае, когда оператор стоит обеими ногами на площадке, держась одной рукой за перила площадки.



Рис. 11 Рычаг гидравлического контроножа

5.8. ЗАГРУЗКА, ИЗМЕЛЬЧЕНИЕ - СМЕШИВАНИЕ, РАЗГРУЗКА КОРМА

Для загрузки объемных кормов в рулонах (сенаж, силос, солома, сено) в бункер кормораздатчика следует использовать фронтальные (напр. Т 229) или телескопические погрузчики.

Перед началом загрузки необходимо включить привод смесителя.

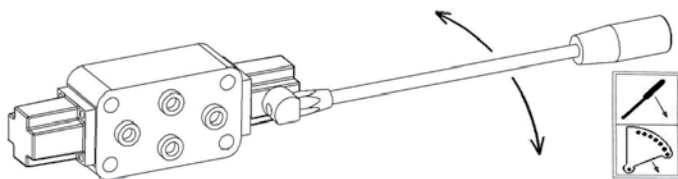
Корм в рулонах следует загружать постепенно - следующий рулон следует вкладывать в бункер после измельчения предыдущего, начиная с самого легкого (солома, сено, сенаж, силос). Степень измельчения зависит от времени и длины резки регулируемой конрножами.



ВНИМАНИЕ!

Во время загрузки первых рулонов сенажа (в заднюю часть бункера) существует риск подъема дышла - сцепка трактора должна перенести вертикальную нагрузку дышла вниз и вверх!

После раздробления и смешивания объемных кормов можно добавить концентрированные корма. Концентрированные корма следует засыпать в бункер вручную, стоя на обслуживающей площадке. Для засыпки кормов следует использовать жесткую посуду, например, ведра.



ВНИМАНИЕ!

На обслуживающую площадку кормораздатчика может входить только оператор-механизатор (для проверки измельчения - смешивания, засыпки концентрированного корма) после выключения двигателя трактора и изъятия ключа!

После измельчения и смешивания кормов, его разгрузка осуществляется через боковые отверстия (закрываемые задвижками) на левую или правую сторону кормораздатчика. Управление открытием и закрытием задвижек происходит с места тракториста в кабине трактора. В случае покупки кормораздатчика с ленточным транспортером разгрузка осуществляется через отверстие (закрываемое задвижкой) в передней части бункера и с помощью ленточного транспортера на левую или правую сторону кормораздатчика. Задвижки поднимаются вверх или опускаются гидравлически с помощью включения соответствующего рычага гидравлического распределителя колесного трактора. Для того, чтобы выгрузить корм, следует открыть задвижку на соответствующую высоту. После окончания разгрузки следует гидравлически закрыть левую или правую задвижку. Чтобы полностью опорожнить бункер в завершающей стадии загрузки следует увеличить обороты двигателя трактора. После окончания разгрузки следует отключить привод ленточного транспортера и закрыть задвижку отверстия бункера.

Для правильной работы задвижек следует так очищать направляющие, чтобы в них не оставались загрязнения. В случае, если направляющие не очищены, задвижка может работать неправильно, что может привести к её более быстрому износу или повреждению.



ВНИМАНИЕ!

Перед началом разгрузки корма убедитесь, что рядом с ленточным транспортером нет людей.

5.9. ОЧИСТКА

По окончании выдачи корма необходимо тщательно очистить кормораздатчик от остатков корма внутри кормораздатчика и при направляющих задвижек. Для этого рекомендуется использовать струю воды под высоким давлением. Во время зимнего периода сушка кормораздатчика должна проводиться в помещении с температурой выше нуля градусов по Цельсию. Замерзшая вода может привести к повреждению лакокрасочного покрытия или элементов машины. Несоблюдение рекомендаций по очистке кормораздатчика создает реальную угрозу развития микроорганизмов, которые могут быть причиной заболеваний животных.

5.9.1. ПРАВИЛА ОЧИСТКИ МАШИНЫ

Прежде чем приступить к очистке кормораздатчика, выполните следующие действия:

- выключите двигатель трактора и выньте ключ из замка зажигания;
- зафиксируйте кормораздатчик и трактор в неподвижном состоянии с помощью стояночного тормоза
- отсоедините шарнирно-телескопический вал от трактора;
- максимально откройте задвижки в кормораздатчике
- предохраните трактор от доступа других людей
- носите защитную одежду;
- очистите кормораздатчик сильной струей воды, используя губку и оставьте до полного высыхания.

5.9.2. УДАЛЕНИЕ ЗАКУПОРОК

При разгрузке легких компонентов (солома, сено) кормов может случиться так, что корм перестанет перемещаться. Для удаления закупорок при смешивании следует добавить другие компоненты (например, воду), которые вынудят продвижение всей массы.

В случае, если закупорка произойдет во время разгрузки и максимальное открытие задвижки его не устранил, требуется вмешательство оператора. После остановки двигателя трактора (и вынутом ключе за-

жигания), необходимо войти на обслуживающую площадку и вилами выгрести закупоренный корм из разгрузочного отверстия.

5.10. ПЕРЕДВИЖЕНИЕ ПО ДОРОГАМ ОБЩЕГО ПОЛЬЗОВАНИЯ

Перед выездом на дорогу общего пользования следует:

- подключить вилку электрической системы кормораздатчика и проверить работу фар,
- проверить давление в шинах и их состояние.
- проверить состояние и работу пневматического тормоза машины,
- проверить надежность и безопасность всех гаек, винтов, разъемов и зажимов;
- очистить машину от загрязнений;
- закрепить в держателе (сзади бункера) отличительный знак тихоходных транспортных средств.

Во время передвижения по дорогам общего пользования:

- следует соблюдать правила дорожного движения
- соблюдать особую осторожность при резких поворотах.
- выбрать скорость движения с учетом дорожных условий.

	<p>Запрещается перевозить людей, животных или другие предметы в бункере кормораздатчика, Скорость движения по дорогам общего пользования не должна превышать 25 км/ч.</p>
<p>ВНИМАНИЕ!</p>	

6. ПЕРИОДИЧЕСКОЕ ТЕХОБСЛУЖИВАНИЕ

6.1. СМАЗКА И ТЕХОБСЛУЖИВАНИЕ

По окончании работы в данный день необходимо осмотреть кормораздатчик, заменить поврежденные части, смазать смазкой LT-43 такие точки, как:

- две масленки шарнирно-телескопического вала, соединяющего главную передачу с валом приема мощности двигателя,
- точки шарнирно- телескопического вала, соединяющего ВОМ трактора с ВПМ машины в соответствии с руководством по эксплуатации ШТВ, которое поставляется вместе с валом,
- две масленки корпуса подшипника вала приема мощности от стороны машины,
- две масленки гидравлического цилиндра задвижки выгрузного отверстия.

Вышеуказанные точки на машине обозначаются пиктограммой № 12. Проверьте уровень масла в главной передаче, приводящей в движение вертикальный смеситель. Проверка состояния осуществляется путем контроля уровня масла в расширительном баке, который прикреплен к смешивающему баку с правой стороны машины. Уровень масла должен находиться между чертами MIN и MAX, которые обозначены на баке. Для обеспечения надлежащего уровня масла следует применять минеральное трансмиссионное масло с вязкостью от 100 до 320сСТ в 40°C (количество масла - ок. 15 л). Масло заменяется с помощью сливного клапана, расположенного в нижней части передачи, который следует отвинтить. Новое масло необходимо ввести в систему через расширительный бак. Дополнить или заменить неразборчивые предупреждающие и информационные наклейки. Дополнить или заменить неразборчивые предупреждающие и информационные наклейки. Гидравлические шланги следует защитить от воздействия солнечных лучей. Рекомендуется хранить кормораздатчик под навесом.

6.2. ТЕХНИЧЕСКОЕ ОБСЛУЖИВАНИЕ

Техническое состояние кормораздатчика следует систематически контролировать, обращая внимание на состояние кожухов (шарнирно-телескопических валов), гидравлических шлангов и ножей смесителя. В случае обнаружения повреждений их следует немедленно заменить новыми. В случае видимого повреждения гидравлического шланга его следует заменить новым. Гидравлический шланг следует менять через каждые 3 года с даты его изготовления, которая находится на зажимной втулке шланга. Перед заменой шланга новым следует обязательно слить масло из гидросистемы кормораздатчика. Для этого следует в первую очередь выключить двигатель трактора, вынуть ключ из замка зажигания и затянуть ручной тормоз трактора. Каждый из рычагов управления следует передвинуть несколько раз, как во время эксплуатации машины. Это вызовет снижение давления масла в гидравлических проводах машины до минимума, а также приток большинства масла из системы кормораздатчика в систему трактора. Затем отсоедините концы гидравлических проводов от внешних выходных наконечников гидросистемы трактора и вставьте в место исходного положения. Во время операции замены шланга обязательно используйте защитную непроницаемую одежду и перчатки, соответствующие для контакта с нефтепродуктами. Прежде чем отвинтить данный шланг, с отвинчиваемой стороны следует накрыть шланг тряпкой, не пропускающей масло, которая защитит тело и глаза от резкого выброса масла из системы. После замены шланга новым следует выпустить воздух из гидравлической системы кормораздатчика. Для этого необходимо наконечники гидравлических шлангов кормораздатчика подключить к внешним выходам гидравлики трактора. Затем секцией распределителя трактора, в которой был заменен гидравлический шланг, следует плавно поуправлять несколько раз „всухую”, как во время эксплуатации машины. Благодаря этому масло из кормораздатчика войдет в трактор и тем самым будут удалены воздушные пузыри из системы. При замене шланга новым выбирайте шланги в соответствии со схемой и обозначением так, как в каталоге запчастей. В гидравлической

системе кормораздатчика нет возможности возникновения слишком высокой температуры масла из-за периодического действия каждой из секций гидравлического распределителя.

6.3. ЗАМЕНА НОЖЕЙ СМЕСИТЕЛЯ

Состояние ножей (если есть трещины, выщербленные или смятые места) следует проверять визуально с обслуживающей площадки. Тупые ножи следует заточить, а поврежденные следует немедленно заменить (изношенные ножи не подлежат замене по гарантии). Периодически следует входить в бункер кормораздатчика и проверять затяжку гаек, крепящих ножи к смесителю. Для затяжки (и отвинчивания) гаек следует использовать ключ (желательно торцевой) с размером 30, а для придерживания винта - шестигранный ключ (инбусовый ключ) с размером 12. Гайки следует затягивать с моментом 425 Нм. Если измельчение корма ухудшится или существенно удлинится время его измельчения, то это означает, что лезвия ножей затупились и их необходимо заменить. Если измельчение корма ухудшится или существенно удлинится время его измельчения, то это означает, что лезвия ножей затупились и их необходимо заменить. Для входа в бункер кормораздатчика следует использовать две лестницы. Более длинную лестницу (с крючками на высоте 140 см) следует вставить в отверстия в площадке и повесить крючками на край бункера. Вторую лестницу следует вставить в бункер и зацепить крючками за внутреннее кольцо. Часть лестницы, выступающая за край бункера, служит для придерживания во время перехода с одной лестницы на другую.

	<p>Лезвия новых ножей должны быть защищены пластиковыми накладками. Накладки следует снять после того, когда все ножи будут привинчены к смесителю.</p>
<p>ВНИМАНИЕ!</p>	<p>Для перенесения ножей используйте металлические ведра.</p>

	<p>Перед тем как войти в бункер кормораздатчика для контроля и завинчивания гаек или замены ножей, необходимо:</p>
<p>ВНИМАНИЕ!</p>	<ul style="list-style-type: none"> • установить машину на ровной и твердой поверхности вдали от воздушных линий электропередач; • выключить двигатель трактора, вынуть ключ из замка зажигания и включить стояночный тормоз трактора и машины; • отсоединить шарнирно-телескопический вал от трактора и кормораздатчика; • крутя ВПМ, повернуть смеситель, чтобы открылось дно бункера в том месте, где будет поставлена лестница; • установить лестницы, как описано выше.

	<p>При замене ножей (и завинчивании гаек) следует соблюдать особую осторожность - существует риск получения травм или придавливания людей, находящихся между ножом или смесителем и стенкой бункера.</p>
<p>ВНИМАНИЕ!</p>	

	<p>При замене ножей (и затягивании гаек) следует использовать:</p>
<p>ВНИМАНИЕ!</p>	<ul style="list-style-type: none"> • крепкие (кожаные) рабочие перчатки; • рабочую одежду для фермеров; • обувь с нескользящей подошвой и металлическим носком.

	<p>Для входа в бункер кормораздатчика следует использовать исправные и крепкие лестницы (желательно металлические), оснащенные крючками-зацепками (круглыми диаметром 50 мм):</p> <ul style="list-style-type: none"> • лестница, устанавливаемая на площадке - длиной 230 ÷ 300 см с крючками на высоте 140 см; • лестница, устанавливаемая внутри бункера - длиной 190 ÷ 220 см с крючками на высоте 190 см;
ВНИМАНИЕ!	

	<p>Не используйте поврежденные лестницы с выломанными перекладинами или поврежденными стойками без предохранений (сцепные крючки и нескользящие ножки).</p> <p>Ступеньки лестницы следует обязательно содержать в чистоте (очищенные от грязи, смазки или кормов).</p>
ВНИМАНИЕ!	

	<p>Вблизи воздушных линий электропередач соблюдайте особую осторожность при использовании лестниц.</p>
ВНИМАНИЕ!	

	<p>Вблизи воздушных линий электропередач соблюдайте особую осторожность во время загрузки корма в бункер.</p>
ВНИМАНИЕ!	

	<p>Регулярно очищайте лестницу и рабочую площадку (площадку с лестницей) от грязи.</p>
ВНИМАНИЕ!	

	<p>ЗАПРЕЩАЕТСЯ!</p> <p>Входить на верхний край бункера, а также в смешивающий бункер во время работы кормораздатчика.</p>
ОСТОРОЖНО!	

6.4. ПРОВЕРКА ШИН

1. Во время проведения работ, связанных с колесами машины (напр. замена, проверка давления или затяжка) следует помнить, чтобы защитить машину от случайного переката – следует использовать противооткатные упоры.
2. Для установки шин и колес необходимы соответствующие знания, а также инструменты, соответствующие нормативным документам.
3. Работы по ремонту шин и колес должны проводиться операторами с помощью соответствующих инструментов.
4. После каждой установки колесо следует дотянуть после первых 10 часов работы. Затем каждые 50 часов работы следует проверять затяжку гаек колес или винтов.
5. Регулярно проверяйте давление в шинах. Соблюдайте рекомендуемое значение давления воздуха.

6.5. ТОРМОЗНАЯ СИСТЕМА

- Кормораздатчик Т659 оснащен однопроводной тормозной системой:
- Рабочий тормоз с пневматическим приводом, действующий на все колеса оси, приводится в действие водителем путем нажатия на рычаг тормоза трактора.

- Стояночный тормоз - с ручным механическим управлением, действующим с помощью кривошипа и винтовой передачи, расположенной с правой стороны машины – действует на колеса оси.



Рис. 12 Схема однопроводной пневматической тормозной системы.
1 - пневматический соединительный элемент для присоединения к трактору - вилка, 2 - воздушный фильтр, 3 - управляющий клапан, 4 - воздушный бак, 5 - водоотводящий клапан, 6 - ручной регулятор силы торможения, 7 - контрольное соединение, 8 - пневматический мембранный серводвигатель

6.5.1. ТЕХОБСЛУЖИВАНИЕ ПНЕВМАТИЧЕСКОЙ СИСТЕМЫ ТОРМОЗОВ

В рамках ухода за кормораздатчиком проверяйте герметичность, состояние элементов и соединений тормозной системы и периодически удаляйте водяной конденсат из воздушного бака. Герметичность системы проверяйте при номинальном давлении воздуха 600 кПа для одношланговой системы. Признаком утечки является характерное шипение или появление воздушных пузырьков (после заливки мыльной водой), в местах, где сжатый воздух будет выходить наружу. Если причиной утечки являются поврежденные прокладки, шланги или другие элементы (напр. клапаны, цилиндр и др.), замените их новыми. Чтобы удалить воду из воздушного бака, наклоните в сторону стержень сливного клапана, когда бак находится под давлением, а кроме того, раз в году, перед зимним сезоном, сливной клапан необходимо вывинтить и очистить от накопившихся в нем загрязнений.

6.5.2. РЕГУЛИРОВКА ЭЛЕМЕНТОВ ТОРМОЗНОЙ СИСТЕМЫ

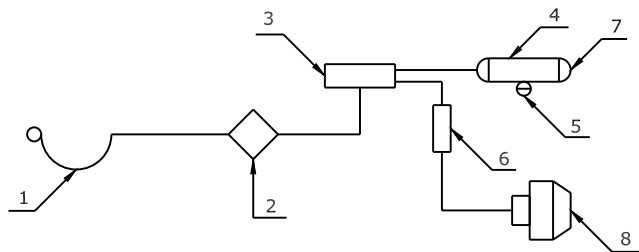
В рамках ухода за кормораздатчиком контролируйте состояние элементов и соединений тормозной системы, а также периодически смазывайте элементы управления.

Отрегулируйте тормоза, если:

- в результате износа накладок тормозных колодок между накладкой и барабаном создается чрезмерный зазор и эффективность действия тормозов уменьшается;
- тормоза колес тормозят не одновременно и не равномерно.

При правильно отрегулированных тормозах, тормозное усилие (сумма тормозных усилий на окружности тормозимых колес) должно составлять мин. 30% допустимой максимальной массы кормораздатчика при торможении рабочим тормозом, а тормозное усилие (сумма тормозных усилий на окружности тормозимых колес) при торможении стоячным тормозом должно составлять мин. 16% допустимой максимальной массы кормораздатчика. Оба колеса на одной оси должны тормозить равномерно, разность тормозных сил на левой и правой стороне кормораздатчика не может быть больше, чем 30% - учитывая, что большая сила составляет 100%.

Регулировка тормозов состоит в изменении положения плеча тормозного кулака относительно вала тормозного кулака. Для этого следует поднять колесо и, вращая им, установить положение рычага на валу тормозного кулака в момент появления небольшого трения тормозных колодок о барабан. После правильной регулировки колесо должно вращаться плавно без остановок и ощутимого сопротивления, возникающего из-за трения тормозных колодок о барабан. Лёгкое трение колодок о барабан, особенно в новом кормораздатчике или после их замены, является нормальным явлением.

После проведения описанной выше регулировки, проверьте и, при необходимости, отрегулируйте стояночный тормоз. Регулировка стояночного тормоза заключается в регулировке длины троса, соединяющего рычаг вала тормозного кулака с приводным механизмом. Требу-

емую сумму тормозных усилий необходимо получить при максимальной силе на рукоятке механизма 40 daN (при сохранении прямого угла между тросом и рычагом вала тормозного кулака).



Рис. 13 Элементы тормозной системы:
1-вал тормозного кулака, 2-рычаг (плечо) вала тормозного кулака, 3- регулирующий „гребень“ на вале тормозного кулака, 4- гайка, регулирующая положение рычага на вале, 5- тяга (толкатель), соединяющая поршень пневмоцилиндра с плечом вала тормозного кулака.

7. ДЕМОНТАЖ И ВЫВОД ИЗ ЭКСПЛУАТАЦИИ

Во время демонтажа машины следует пользоваться вспомогательными устройствами, такими как подъемное устройство, домкрат.

Поврежденные или изношенные части следует хранить в специально предназначенном месте и передать в пункт утилизации. Во время самостоятельной утилизации кормораздатчика во время демонтажа следует провести сегрегацию частей по виду материала. Отработанное масло следует собирать в герметичные контейнеры и сдавать на заправочные станции, занимающиеся его скупкой. Оставшиеся после ремонтов или ненужные детали следует сдать в пункт сбора вторичного сырья.

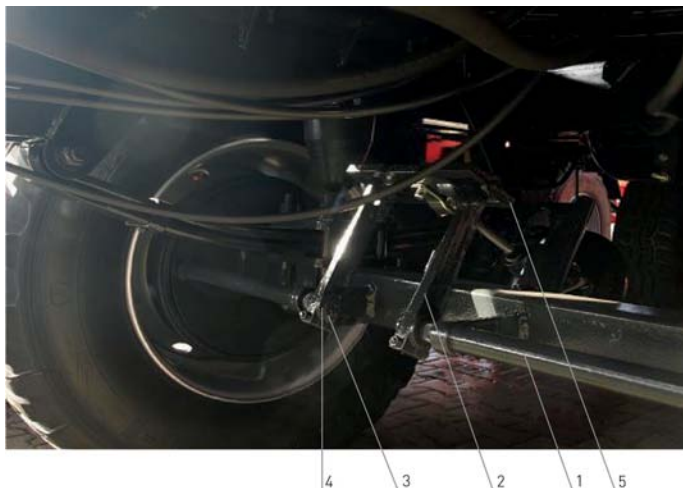
8. ОСТАТОЧНЫЙ РИСК

8.1. ОПИСАНИЕ ОСТАТОЧНОГО РИСКА

Кормораздатчик Т 659 изготовлен в соответствии с уровнем развития техники и требованиями по безопасности, действующими в году его выпуска. Хотя производитель кормораздатчика приложил все усилия во время его разработки, производства и маркировки в целях устранения опасности во время его эксплуатации, техобслуживания и смазки, однако, некоторых элементов риска избежать невозможно.

Остаточный риск возникает из-за неправильного или ошибочного поведения лиц, обслуживающих машину. Самая большая опасность возникает при выполнении следующих запрещенных действий:

- пребывании в бункере кормораздатчика во время работы и движения,
- использовании для других целей, кроме описанных в руководстве по эксплуатации,
- очистки, техобслуживания и технического контроля кормораздатчика
- пребывания на кормораздатчике во время работы и движения,
- пребывания вблизи ленточного транспортера во время работы и разгрузки корма,
- пребывания между трактором и машиной во время работы,
- пребывания между машиной и трактором с работающим двигателем,
- использование неисправного BOM,
- обслуживания кормораздатчика лицами, не прошедшими соответствующую подготовку и не ознакомившимися с настоящим руководством по эксплуатации,

При соблюдении рекомендаций и запретов, изложенных в п. 2.1 при эксплуатации кормораздатчика остаточный риск для людей и окружающей среды может быть устранен.

	<p>Остаточный риск существует в случае невыполнения вышеизложенных рекомендаций и запретов.</p>
<p>ВНИМАНИЕ!</p>	

8.2. ОЦЕНКА ОСТАТОЧНОГО РИСКА

При соблюдении таких рекомендаций как:

- соблюдение правил техники безопасности, описанных в руководстве по эксплуатации (внимательное его прочтение)
- запрет на вкладывание рук в незащищенные и запрещенные места
- запрет на работу в присутствии посторонних лиц, особенно детей.
- техобслуживание и ремонт машины исключительно лицами, прошедшими соответствующую подготовку

9. УСЛОВИЯ ГАРАНТИИ

1. Производитель передаёт кормораздатчик, разработанный и изготовленный в соответствии с действующими стандартами. Производитель гарантирует, что поставляемый кормораздатчик не имеет производственных дефектов.
2. ООО "Metal-Fach" обеспечивает гарантийное сервисное обслуживание в течение 12 месяцев, считая с даты первой продажи, при использовании машины в соответствии с назначением, при одновременном соблюдении указаний, содержащихся в данном руководстве по эксплуатации.
3. Документом, подтверждающим предоставление гарантии Производителем, является правильно заполненный торговой точкой гарантийный талон с подписью Клиента, подтверждающий принятие условий гарантии.
4. Гарантия качества распространяется на дефекты машины, вызванные её ненадлежащим исполнением, дефектами материалов и скрытыми дефектами.

5. Гарантия не распространяется на узлы и детали, подверженные нормальному эксплуатационному износу.
6. Гарантия не распространяется на механические повреждения и повреждения, возникшие в результате неправильной эксплуатации, ненадлежащего технического обслуживания и неправильного регулирования кормораздатчика.
7. Гарантия не распространяется на повреждения, возникшие в результате неправильного хранения машины.
8. Потеря гарантии является автоматическим следствием самовольных изменений устройства, сделанных пользователем.
9. Производитель не несет ответственности за любые потери, повреждения или уничтожение изделия в результате других причин, кроме дефектов, присутствующих в самой машине.
10. Во время гарантийного срока изготовитель выполнит гарантийные работы по устранению дефектов, возникших по вине завода.
11. Гарантийный ремонт будет выполнен в течение 14 рабочих дней с даты подачи заявки/ доставки машины в указанный сервисный центр, или в другой согласованный двумя сторонами срок.
12. Гарантийный срок продлевается на время ремонта машины.
13. Ремонты, осуществляемые во время гарантийного срока, не охваченные гарантией, авторизованные сервисные точки выполняют за полную оплату. Перед началом такого ремонта, сервисная точка согласует его выполнение с пользователем, предлагая объем ремонта, планируемую стоимость и срок выполнения.
14. Решение о платном выполнении авторизованным сервисом ремонта кормораздатчика, для которого в момент заявки ремонта действует гарантийный срок, должен принимать Клиент.

	<p>Актуальная информация о наших изделиях доступна на веб-сайте www.metalfach.com.pl</p>
<p>ВНИМАНИЕ!</p>	

METAL-FASH

16-100 СОКУЛКА

УЛ. КРЕСОВА, 62

ГАРАНТИЙНЫЙ ТАЛОН

КОРМОРАЗДАТЧИКА BelMix

T659

Гарантийное обслуживание от имени производителя осуществляет:

заполняет продавец

Дата изготовления	Дата продажи
Заводской номер	Подпись продавца
Имя и фамилия покупателя		
Адрес		

ДЛЯ ЗАМЕТОК

ПРОДАЖА METAL-FACH®

16-100 Сокулка, ул. Кресова, 62
тел.: +48 85 711 98 44, факс: +48 85 711 07 89
handel@metalfach.com.pl

СЕРВИСНОЕ ОБСЛУЖИВАНИЕ METAL-FACH®

16-100 Сокулка, ул. Кресова, 62
тел.: +48 85 711 07 80, факс: +48 85 711 07 93,
serwis@metalfach.com.pl

МАГАЗИН, ЗАПАСНЫЕ ЧАСТИ METAL-FACH®

16-100 Сокулка, ул. Кресова, 62
тел.: +48 85 711 07 81, факс: +48 85 711 07 93,
sklep.mf@metalfach.com.pl

METAL-FACH®

ООО "METAL-FACH" УЛ. КРЕСОВА 62 16-100 СОКУЛКА